

MABI 3000E EVO

Taglierina per segmenti

MABI®

BREVETTO



MABI 3000E EVO - il sviluppo avanzato della famosa MABI Bingo 4E Vario!



Largh. nastro 914 mm - 1250 mm



Lavorare direttamente dal nastro (coils piccoli, max. 300 kg), linea di taglio integrata



Taglio su misura tutto in una macchina, risparmia spazio e tempo



Il pacco conveniente tutto incluso per piccole imprese

- Acquistando una MABI 3000E EVO, proposta permuta per la vecchia MABI Bingo
- Fogli dritti di lunghezza min. 270 mm
- Largh. nastro 914 mm - 1250 mm
- Taglio di Inox V2A spessore lamiera min. 0.5 mm - max 0.8 mm
- Tagli di alluminio e lamiera zincata min. 0.5 fino max 1.0 mm di spessore
- Un sistema di taglio (Brevetto MABI)
- Lavorazione da coil (coil piccolo)
- Punzonatura conica per fogli dritti
- Fori per tutte le sagome reperibili nel settore, tagli dritti
- Isolam. canali, progr. lamiera prevern., progr. Inox V2A
- Registrazione degli ordini sullo schermo della macchina o tramite importazione di Evo-Net-Mobile Light. Ottimizzazione automatica della lamiera (senza possibilità di correzione manuale)
- Predisposto per: Sistema di misura mobile Evo-Net-Mobile-Light (max. 2 utenti)
- Incl. stampante carta A4
- Router ADSL / DSL (pred. accesso cliente)
- **Green technology**: nessuna emissione di CO2 o di altro tipo, assenza di fumo

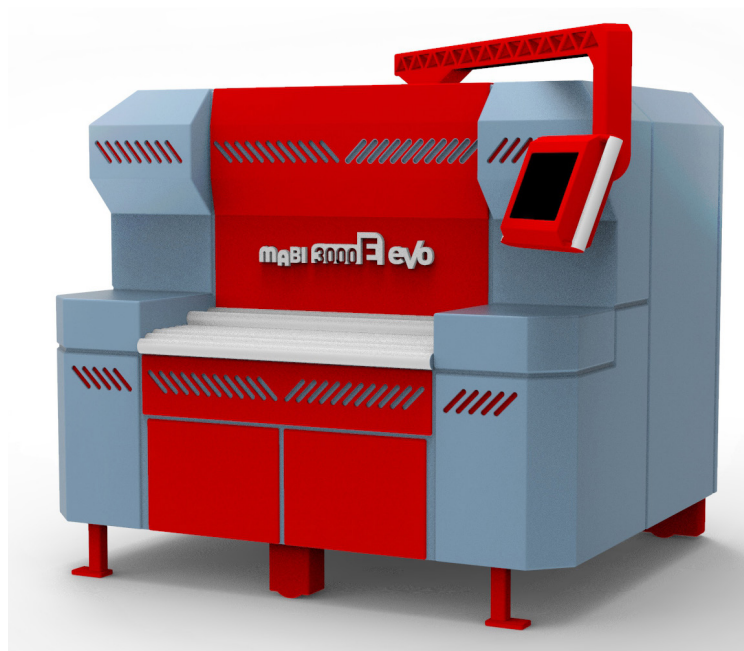

La nuova tecnologia provata MABI per un prezzo imbattibile.

Prezzi ridotti e tempi di consegna sempre più rapidi. Flessibilità significa essere competitivi... è diventato un obbligo nel settore della lamiera. La nuova MABI 3000E EVO, unisce le qualità di una linea di taglio con una macchina di tagli pezzi speciali. Sviluppi complessi si taglia con la MABI 3000E EVO in massima qualità.

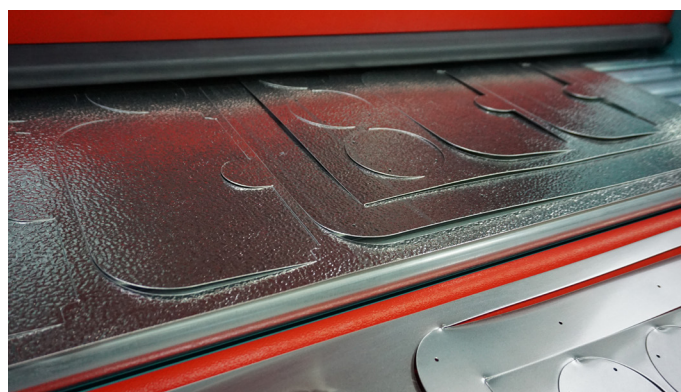

Taglio direttamente dal coil / nastro. Scarto minimizzato, incluso programma (nesting) per uno sfruttamento, ottimale della lamiera. Risparmiate con la lamiera, ma non con il macchinario.

SWISS MADE

Con il suo prezzo vantaggioso, la MABI 3000E EVO produce le forme seguenti in appena

1 ora e 34 minuti !



Incluso programmazione, taglio, perforazione e marcatura delle linee di piegatura!

1 	2 	3 	4 	5
6 	7 	8 	9 	10
11 	12 	13 	14 	15
16 	17 	18 	19 	20
21 	22 	23 	24 	25
26 	27 	28 	29 	30

Non avete il tempo per posizionare la lamiera? Ma desiderate trarre profitti dalla catena di produzione?

Il pacco tutto compreso della MABI: intestatrice integrata, punzonatrice integrata, cesoia per segmenti integrata con ottimizzazione della lamiera.



1		2		3		4		5	
6		7		8		9		10	
11		12		13		14		15	
16		17		18		19		20	
21		22		23		24		25	
26		27		28		29		30	

Dati tecnici

Altezza	2200 mm
Larghezza	2310 mm
Lunghezza	2250 mm
Peso	2150 kg
Allacciamento di corrente necessaria	400VAC/50Hz 3L+N+PE 16A CEE Presa industriale
Presenza assicurata con Interruttore di protezione	LSL Fusibile 16A Type C
Capacità massima	4KW
Consumo aria	ca. 250l/Min.
Pressione di uscita	10 Bar
Serbatoio di riserva	min. 250 l

Dimensioni

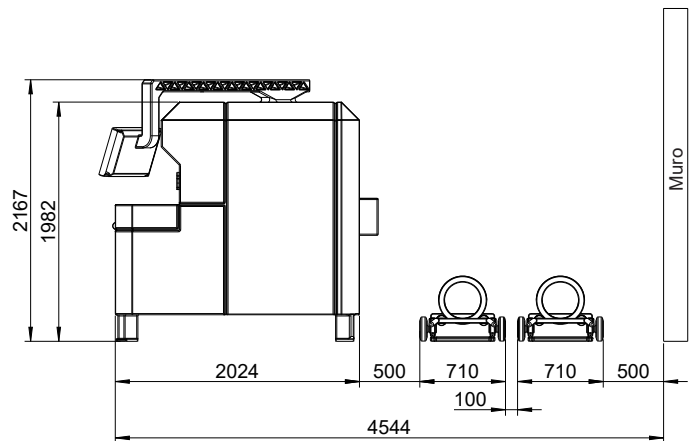

Ottimizzazione della lamiera (Nesting)

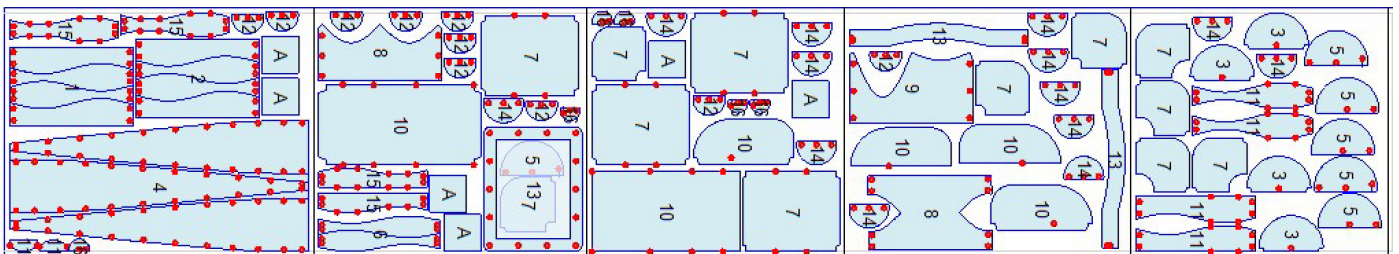

Isolazione canale dell'aria

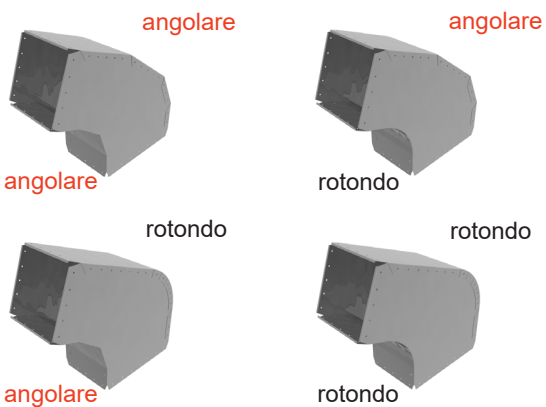

Linea di taglio integrata

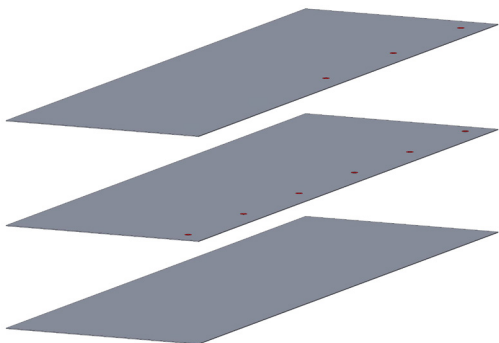

Taglio dritto con e senza fori. Lavorare direttamente dal coil (coils piccoli).

Componenti High-End e tecnologia guida più moderna, la MABI 3000E EVO

La MABI 3000E EVO per la lavorazione nastri con larghezze da partire a 914mm fino a 1250mm. Usa questi vantaggi. In connessione con il software MABI, puoi raggiungere il tuo obiettivo più velocemente. Fate il test.

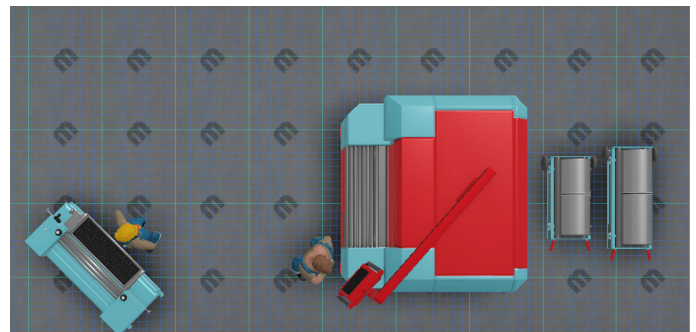

Lavorazione da coil piccoli (MABI 5A 1000mm / 1250mm). Illustrazione con MABI 16-SZ macchinario per calandratura dei tubi. Un ideale supplemento aggiunto alla MABI 3000E EVO.

Modifiche tecniche riservate

