

MABI 16-4Z EVO

Rohrblitz

MABI®

ПАТЕНТ



Компактная линия по производству кожухов



До 8 готовых кожухов в минуту



Ширина металла от 914 до 1250 мм

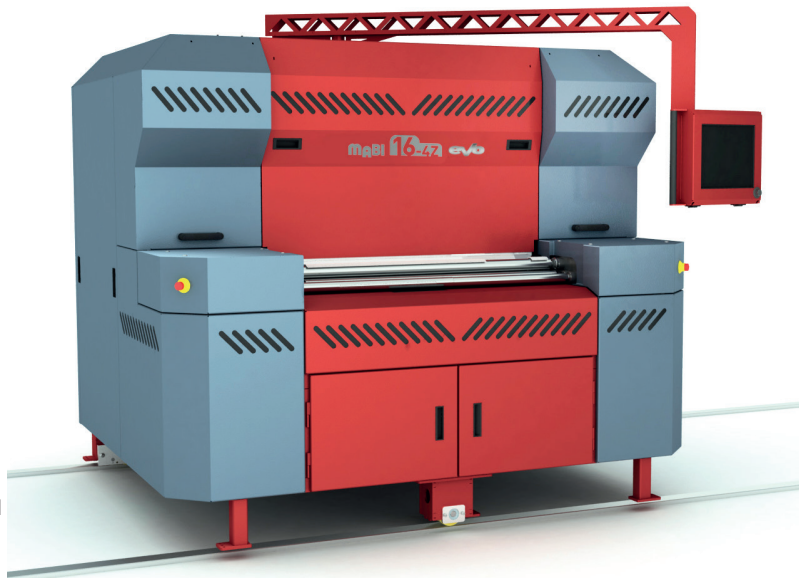

Сверхскоростная, гибкая и компактная линия для производства кожухов от MABI

- (Скоростная) перфорация стандартных прямиков
- Производство кожухов и плоских заготовок шириной от 914 до 1250 мм
- Маркировка заготовок-“картин” и кожухов
- Привод для бухты в сочетании с MABI 6C
- Готовые к монтажу изоляционные кожухи (до 8 шт./ мин. / 480 шт. в час)
- Коническая перфорация (на прямых заготовках и кожухах), ребро жесткости (50 мм от края)
- Роутер для ADSL / DSL (доступ в интернет обеспечивается заказчиком)
- Автоматическая корректировка припуска на зиговку

Полноценное производство на минимальных площадях: рихтовка, раскрой, перфорирование, зиговка, вальцовка и зиговка как плоских заготовок, так и готовых к монтажу кожухов, вкл. ребро жесткости на 50 мм от края; обработка листового металла шириной от 914 до 1250 мм без дополнительных затрат, а также множество других опций.

Одинаковый зиг

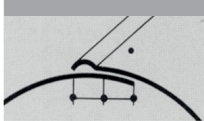

Большой зиг

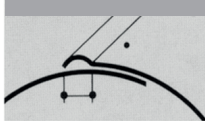

Малый зиг

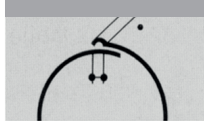

Без зиговки



Без отверстий

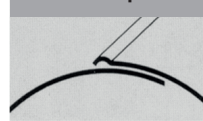

Плоская заготовка



Технические параметры:

Длина	2310 мм
Ширина	2250 мм
Высота	2200 мм
Вес	2330 кг
Подключение электричества	400VAC/50Hz3L+N+PE промышл. розетка CEE на 32 А
Розетка с предохранителем	LSL на 32А тип С
Энергопотребление	9KW
Сжатый воздух	расход ~ 250л/мин.
Исходное давление	10 атм.
Резервуар	мин. 250 л.

Размеры:

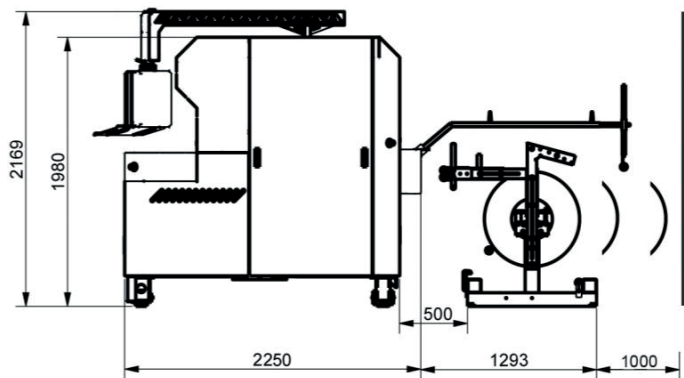

Вид сбоку

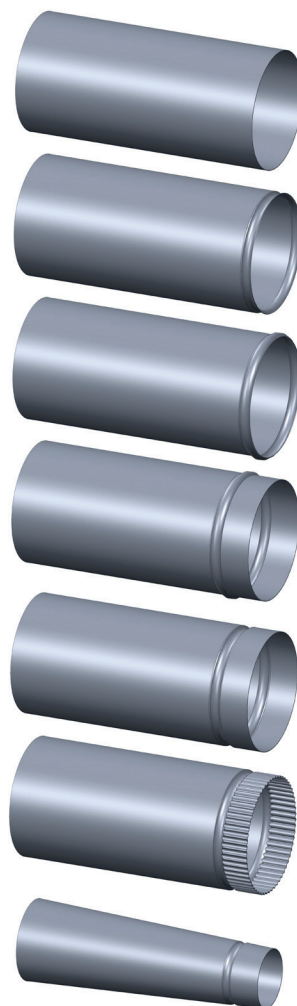
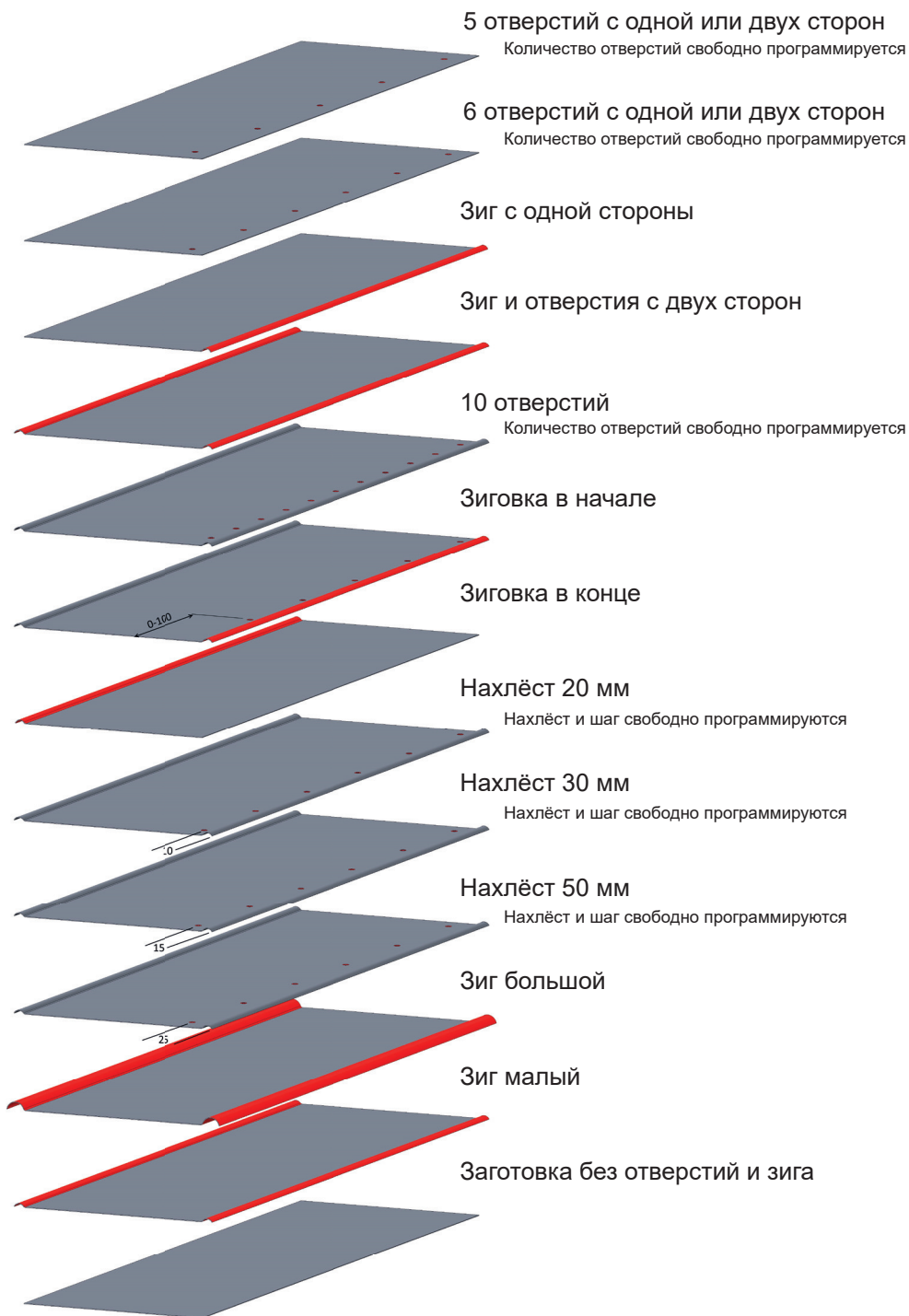

Включая коническую перфорацию и "ребро жесткости" на 50 мм

Возможны технические изменения

